

# Insertable WEO Plug-In

*Desarrollo de nuevas conexiones hidráulicas  
– Lo hacemos más fácil y rentable*





*Conexión instantánea  
para latiguillos Hidráulicos*

# La Solución Flexible

## REDUCIRÁ SUS COSTES

**Recorte tiempos de montaje y de comprobación. Diseñe componentes hidráulicos más compactos. Disminuya los tiempos de mantenimiento y minimice los peligros físicos de sus empleados. Todo ello unido a una cuantiosa reducción de costes.**

EL SISTEMA PLUG-IN para latiguillos hidráulicos esta rápidamente implantándose y cada vez más y más fabricantes de maquinaria y componentes de todo el mundo lo adaptan a sus productos, debido a que reduce los tiempos de montaje y las necesidades de espacio, además aporta a los clientes productos más sencillos reduciendo los tiempos de mantenimiento. (Ver el catálogo WEO Plug-In para más información).

EL INSERTABLE WEO PLUG-IN se puede integrar fácilmente en los componentes hidráulicos sin reducir el rendimiento y la calidad de estos. Integrando el Insertable usted obtiene un fácil montaje, que le ahorra costes. El innovador sistema también reduce las necesidades de espacio y elimina la necesidad de adaptadores y racores. Tan solo haciendo un “clic”.



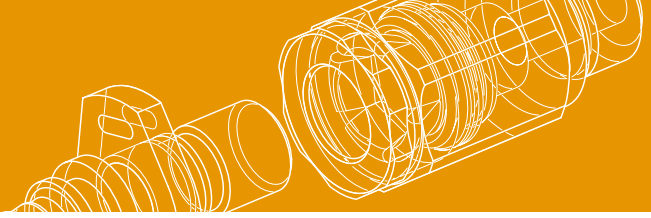

### **GRAN FLEXIBILIDAD !**

El Insertable WEO Plug-In es un inserto que puede integrarse en toda clase de componentes hidráulicos, tales como válvulas, distribuidores, motores, bombas y filtros. Un Insertable que sirve para todas las aplicaciones, abriendo nuevas posibilidades tanto para fabricantes de componentes como de maquinaria. No es necesario ningún diseño especial; tan solo integrar el Insertable en los componentes hidráulicos (Vea el despiece en la ilustración de la siguiente página).

### **NUEVAS OPORTUNIDADES !**

El Insertable WEO Plug-In abre nuevas oportunidades en cualquier lugar donde se encuentre de la cadena de fabricación. Da igual si usted suministra componentes o equipos terminados, el Inserto le da una gran oportunidad de suministrar un componente o equipo “fácil de instalar, fácil de utilizar”. Integrando este racor en sus componentes desde los primeros pasos del montaje, usted ahorrará tiempo y dinero en cada paso del montaje. No son necesarios más submontajes ni más reaprietes de los típicos racores de rosca y por supuesto eliminará el tiempo perdido por aparición de fugas. ¿Piensa usted que existe un camino mejor de ayudar a sus clientes?

### **REDUCCIÓN DE ESPACIO !**

El Insertable WEO Plug-In le aporta nuevas posibilidades de diseñar válvulas, filtros, bombas o motores más pequeños. Adoptar el Insertable significa eliminar requerimientos de espacio para adaptadores y otros racores. Usted solo necesita dejar espacio para que una herramienta tan sencilla como un destornillador pueda alcanzar el Insertable. Con equipos cada vez más y más complejos, poder ahorrar espacio significa ahorrar costes sin mencionar el hecho de equipar a sus productos con un racor tecnológicamente superior. ¿Puede usted dejar pasar una oportunidad como esta ?



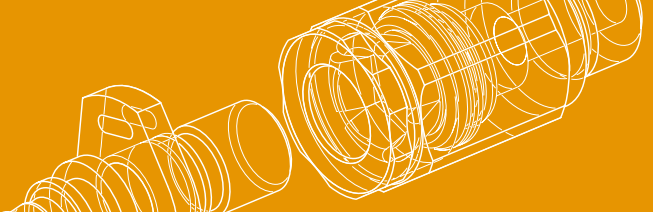

### **FÁCIL Y RÁPIDO ENSAMBLAJE Y TESTS !**

Los Insertables son suministrados en bandejas de plástico, especialmente desarrolladas para líneas de ensamblaje automatizadas – Asegurando un montaje fácil y rápido. Integrar el Insertable en los componentes permite a los fabricantes de maquinaria, conectar el componente en sus ubicación sin necesidad de submontajes y reaprietes. Además ahorra tiempos y minimiza el peligro físico para los trabajadores de los fabricantes de componentes y maquinaria. ¿Puede usted imaginar algo mejor?

### **BENEFICIOS EXTRA PARA SUS CLIENTES !**

El Insertable WEO Plug-In es una excelente herramienta de Marketing. Vender un componente listo para conectar o vender una máquina de fácil mantenimiento le da la posibilidad de aportar una tecnología que ahorra costes a sus clientes, da igual si están en la línea de montaje o son usuarios finales del equipo. ¿Podría usted decir No a una oferta como esta?

### **UN INSERTABLE CON MUCHAS POSIBILIDADES PARA USTED !**

El Insertable WEO Plug-In es un producto con muchas posibilidades. Flexible (un solo racor sirve para todas las aplicaciones). Ahorra espacio (no es necesario dejar espacio para llaves u otras herramientas). Ahorra tiempo (No son necesarios submontajes, ni reaprietes). Protege al trabajador (al no utilizar ni herramientas ni llaves de apriete). Ahorra tiempos de mantenimiento (cambie la pieza rota en un momento). Todo esto añadido al considerable ahorro de costes para usted y para sus clientes.

Los Insertables se suministran en bandejas de plástico, especialmente desarrolladas para líneas de ensamblaje automatizadas – Asegurando un montaje fácil y rápido.

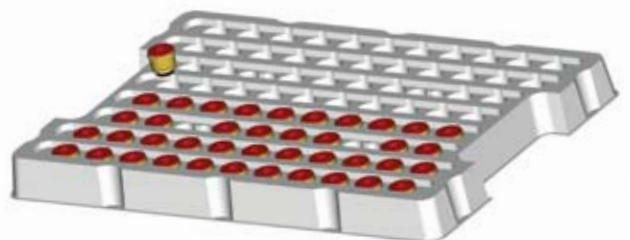

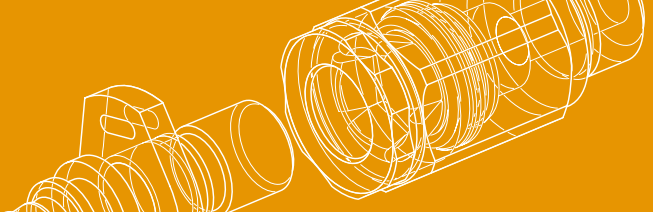

### Especificaciones

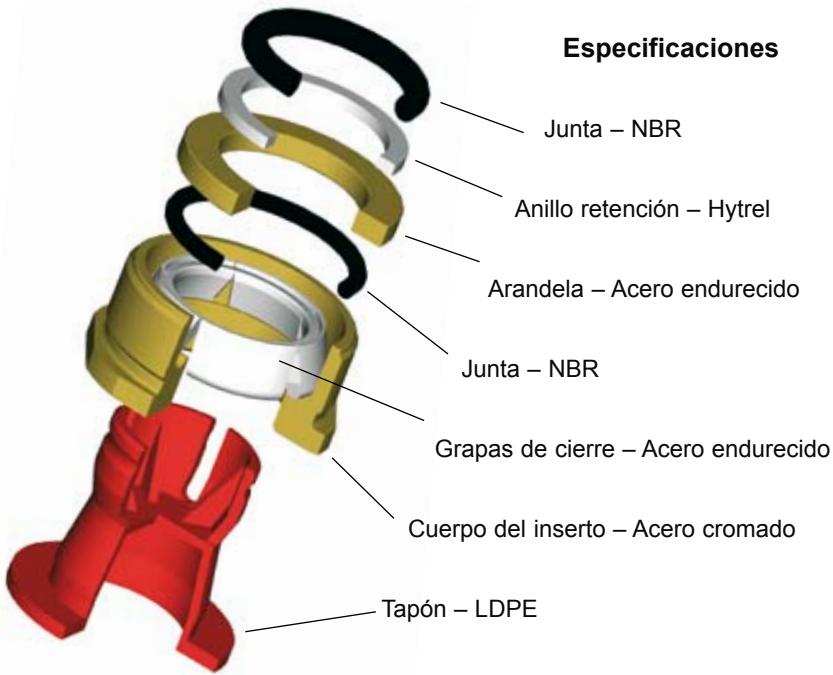

#### Tamaños disponibles:

- DN6 – 14 800 0400
- DN10 – 14 800 0600
- DN12 – 14 800 0800
- DN20 – 14 800 1200

#### Presión de trabajo:

350 bar (5075 PSI)

#### Presión de rotura:

1400 bar (20300 PSI)

#### Rango de temperaturas:

-30°C to +100°C (-22°F to 212°F)

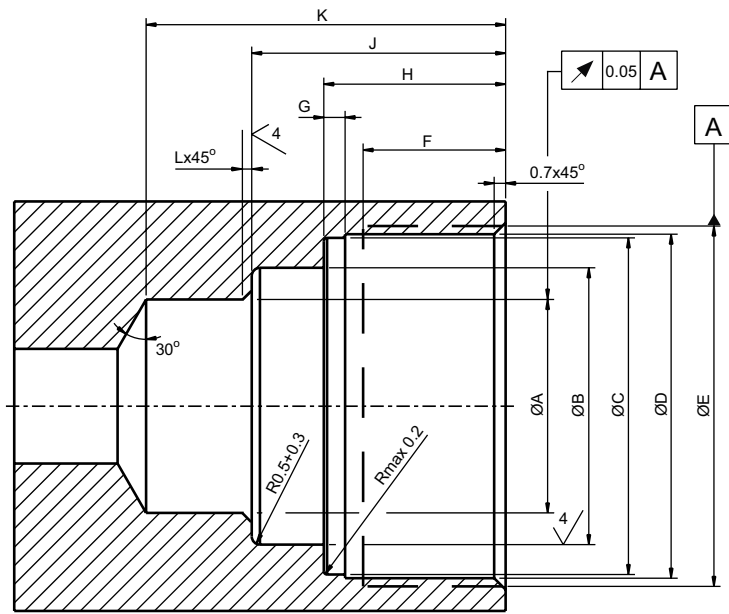

Sharped edges to be burred 0.05-0.2

Referencia	A	B	C	D	E	F	G	H	J	K	L	Apriete Rec.
14 800 0400	10.03±0.08	12.75±0.1	16.55±0.07	17.0±0.1	M18x1	8.5±1	1.1±0.1	10.65±0.1	14.15±0.2	19.65±0.15	0.2	25-35 Nm
14 800 0600	13.03±0.08	16.95±0.15	20.55±0.07	21.0±0.1	M22x1	8.7±1	1.15±0.1	11.1±0.1	15.5±0.2	21.95±0.15	0.2	30-40 Nm
14 800 0800	16.03±0.08	19.95±0.15	23.55±0.07	24.0±0.1	M25x1	8.7±1	1.25±0.1	11.3±0.1	15.7±0.2	22.15±0.15	0.3	40-50 Nm
14 800 1200	23.03±0.08	27.95±0.15	31.05±0.07	31.5±0.1	M33x1.5	11.5±1	1.7±0.1	16.5±0.1	21.4±0.2	31.35±0.15	0.3	70-80 Nm

All measurements in mm

Nos reservamos el derecho a realizar cualquier modificación de producto necesaria sin previo aviso.

# Cuantiosos Beneficios y Ahorro de Costes para todos i

El Insertable WEO Plug – In ahorra tiempo, espacio y costes para todo el mundo que interviene en la cadena de fabricación.



## FABRICANTES DE MAQUINARIA

Usando los componentes que llevan integrados los insertables WEO Plug-In, provocará que línea de ensamble sea más fácil y rápida. Usted no necesitará tiempos largos de ensamble de los adaptadores y racores antes de realizar los conexionados de manguera, ni necesita reapretar los racores después del ensamble, además minimizará los peligros de daños físicos para sus empleados. La característica principal del WEO Plug-In de conectar en tan solo un “clic” abre las puertas a diseños más compactos. Usted decide!



## FABRICANTES DE COMPONENTES

Integrando el Insertable WEO Plug – In, en sus componentes consigue aportar beneficios en ahorro de costes a sus clientes. Sin la necesidad de adaptadores y racores para el montaje usted también ahorrará al realizar los controles de calidad. Usted decide!



*The Global*  
**Quick Connect Specialist**

